

Der 1x1-Pass von **Einstern** Mathemagisch zum Rechenprofi

Der 1x1-Pass motiviert Ihr Kind, das kleine Einmaleins zu üben – Rechenzauberer Einstern ist natürlich dabei.

So funktioniert es:

- Zu jeder Reihe stellt Einstern vier Aufgaben.
- Ihr Kind muss die jeweilige 1x1-Reihe aufsagen – entweder vorwärts oder in beliebiger Reihenfolge.
- Klappt das fehlerfrei, unterschreiben Sie diesen Abschnitt der Rechensterne.
- Sind alle vier Unterschriften gesammelt, darf die gesamte Rechenspur ausgemalt werden.

Sobald **alle Aufgaben gelöst** und der 1x1-Pass bunt ist, bekommt Ihr Kind – juhu! – seinen **Rechensticker**. Herzlichen Glückwunsch!



Faltanleitung

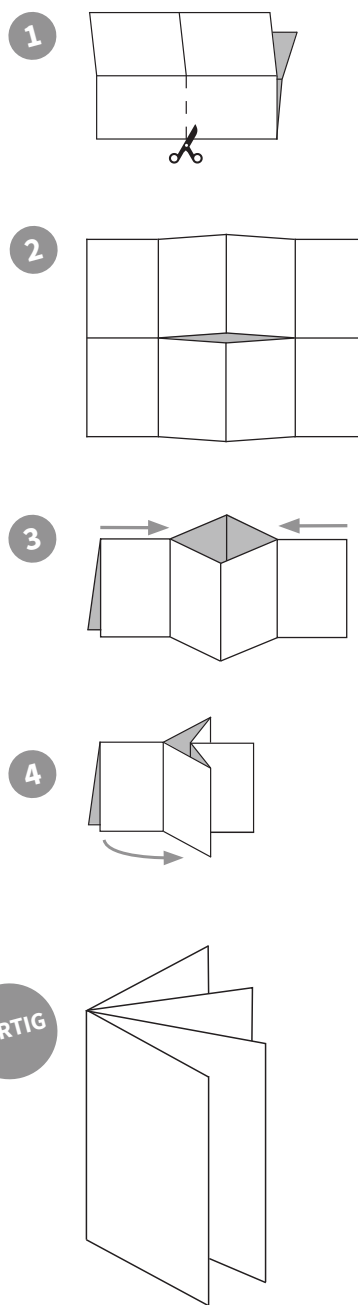

Von: _____



Einstern 1x1-Pass

Übe die Einmaleins-Reihen.
Kannst du sie ohne Fehler sagen,
bekommst du von deinen Eltern
eine Unterschrift in der Rechenspur.

Hast du alle vier Unterschriften
gesammelt, kannst du die
Rechensterne ausmalen.



© Cornelsen Verlag GmbH, Berlin - Alle Rechte vorbehalten. 2025
Illustrationen: Cornelsen/Jo Rühmer | 11004331



Dein 1x1- Rechensticker

Du hast fleißig geübt und bist
ein echtes Rechen-Ass!

